

1

WIRE LIGHT F75

WIRE LIGHT F55

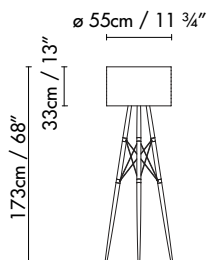
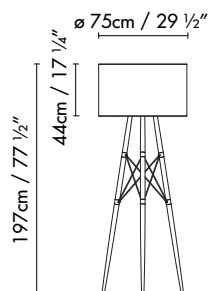

2

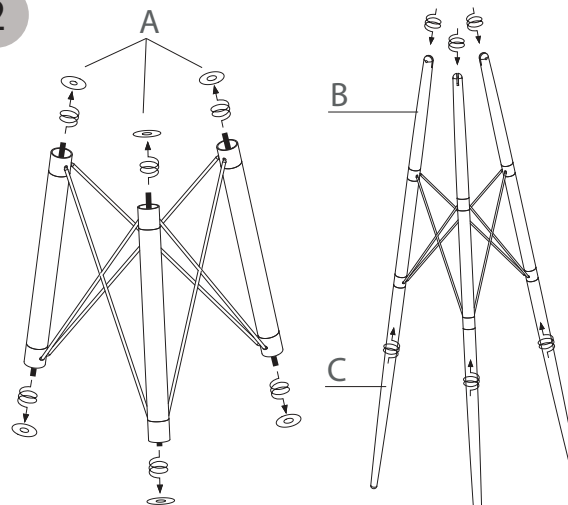

3

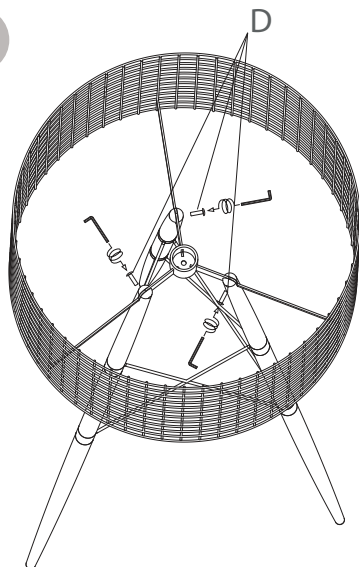

4

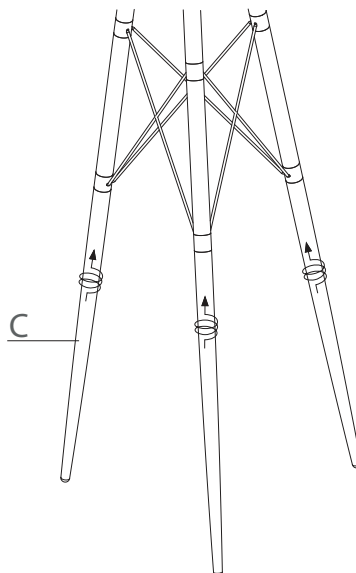

5

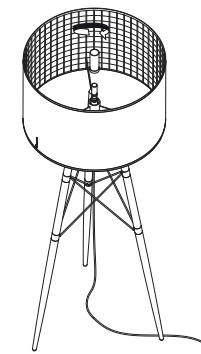

1. Dimensiones generales de la luminaria.
2. Reemplazar las tuercas y las arandelas (A) por las patas superiores (B), e inferiores (C). Precaución: no soltar los tres juegos de tuercas y arandelas a la vez. Es muy importante realizar esta operación pata por pata: Soltamos la tuerca y arandela de una pata, y colocamos la pata, sin apretar del todo. Seguir este mismo procedimiento con la segunda y tercera pata.
3. Hacer coincidir las tres aspas de la pantalla con las ranuras de las patas superiores (B). Apretar los tornillos (D) para fijar la pantalla.
4. Fijar la unión roscando la pata inferior (C).
5. Por último, roscar la lámpara y el vidrio antideslumbrante.

1. General measurements of the lamp.
2. Replace the nuts and washers (A) in the top (B) and bottom (C) legs. Caution: do not loosen all three washer and nut assemblies at the same time. It is very important to do this step one leg at a time. Loosen the nut and washer on one leg and place the leg without fully tightening. Repeat this step for the second and third legs.
3. Match up the three arms on the shade with the slots in the top legs (B). Tighten the screws (D) to secure the shade.
4. Secure the connection by screwing in the bottom leg (C).
5. Lastly, screw in the bulb and anti-glare glass.

1. Abmessungen der Leuchte.
2. Schrauben und Unterlegscheiben (A) durch die oberen (B) und unteren (C) Verlängerungen der Beine ersetzen. Vorsicht: Nicht alle drei Sätze aus Schrauben und Unterlegscheiben gleichzeitig lösen. Dieser Schritt muss unbedingt nacheinander Bein für Bein erfolgen. Wir lösen Schraube und Unterlegscheibe eins Beins und setzen die Verlängerung an, ohne sie jedoch vollständig festzudrehen. Wir wiederholen diesen Vorgang nun beim zweiten und dritten Bein.
3. Die drei Träger des Schirms in die Schlitzte am oberen Ende der Beine (B) einpassen. Die Schrauben (D) festziehen, damit der Schirm fest sitzt.
4. Verbindungen durch Drehen der unteren Verlängerung (C) des Beins festziehen.
5. Zum Abschluss Leuchtmittel einsetzen und Blendschutzglas aufdrehen.

* Si el cable flexible de esta luminaria está dañado, deberá sustituirse exclusivamente por el fabricante, por su servicio técnico, o por una persona de cualificación equivalente, con objeto de evitar cualquier riesgo.

* If the flex cable of this lamp is damaged, it must only be replaced by the manufacturer, its technical service, or by the equivalent qualified professional, to avoid any risk.

* Wenn das flexible Kabel dieser Leuchte beschädigt ist, ist es ausschließlich vom Hersteller zu ersetzen, und zwar durch dessen technischen Kundendienst oder eine Person mit vergleichbarer Qualifikation, damit Risiken jeder Art ausgeschlossen werden.

Información al consumidor:

- Las luminarias sin marcado IP se considerarán IP20 y están diseñadas para uso general en interiores, excepto locales húmedos (cuartos de baño, etc.).
- Las luminarias con marcado IP están diseñadas para su uso en exterior y en locales húmedos. (Ej. IP54).
- La protección contra descargas eléctricas sobre personas y animales está asegurada:
 - Clase I: por un único aislamiento eléctrico y por el conductor tierra después de su correcta conexión.
 - Clase II: por un doble aislamiento eléctrico.
 - Clase III: este tipo de luminarias deben ser conectadas a muy baja tensión (12V, generalmente), por lo que no existe este riesgo.
- Las luminarias con este marcado, o sin marcado, son adecuadas para el montaje directo sobre superficies normalmente inflamables.
- Las luminarias con este marcado no son adecuadas para el montaje directo sobre superficies normalmente inflamables.
- La seguridad de esta luminaria está garantizada con una lámpara cuya potencia no exceda de la mencionada de forma visible en la luminaria.
- El producto no puede ser tratado como un residuo doméstico convencional, sino que debe entregarse en el correspondiente punto de recogida de equipos eléctricos y electrónicos.

Consumer information:

- Lamps without the IP mark are classed as IP20 and are designed for general interior use, except wet areas (bathrooms, etc.).
- Lamps with the IP mark are designed for exterior use and in wet areas. (E.g. IP54)
- They offer guaranteed protection to people and animals against electrical discharge:
 - Class I: through single electrical insulation and an earthing conductor once correctly connected.
 - Class II: through double electrical insulation.
 - Class III: these kinds of lamps should be connected at very low voltage levels (generally 12V); therefore there is no risk.
- Lamps with this symbol, or without any symbols, can be mounted directly onto normally inflammable surfaces.
- Lamps with this symbol cannot be mounted directly onto normally inflammable surfaces.
- The safety of this lamp is guaranteed by using a maximum wattage bulb that does not exceed the figure displayed visibly on the lamp.
- The product cannot be treated like conventional domestic waste; it must be taken to the corresponding recycling point for electrical and electronic equipment.

Verbraucherinformation:

- Die nicht mit einer IP-Auszeichnung versehenen Leuchten gelten als IP20 und sind nur für Innenbereiche unter Ausnahme von Feuchträumen (Bäder usw.) ausgelegt.
- Leuchten mit IP-Auszeichnung sind für den Einsatz in Außenbereichen und Feuchträumen ausgelegt. (z. B. IP54)
- Der Schutz gegen Stromschläge ist für Personen und Tiere gewährleistet:
 - Klasse I: durch eine einfache Isolierung und die Erdung nach korrekter Installation.
 - Klasse II: durch eine doppelte Isolierung.
 - Klasse III: Dieser Typ von Leuchten darf nur an niedrige Spannung (i. d. R. 12 V) angeschlossen werden, daher besteht kein Risiko.
- Leuchten mit dieser Auszeichnung oder ohne Auszeichnung sind auch für die unmittelbare Montage auf normalerweise entflammbarem Untergrund geeignet.
- Leuchten mit dieser Auszeichnung sind nicht für die direkte Montage auf normalerweise entflammbarem Untergrund geeignet.
- Die Sicherheit dieser Leuchte ist durch eine Lampe als Leuchtmittel garantiert, deren Stärke nicht höher ist als diejenige Wattstärke, die auf der Leuchte sichtbar angegeben ist.
- Dieses Produkt darf nicht wie konventioneller Haushaltsmüll entsorgt werden. Es ist vielmehr an einer entsprechenden Sammelstelle für elektrische und elektronische Geräte abzugeben.



Instrucciones de montaje

Assembly instructions

Montage - anleitungen

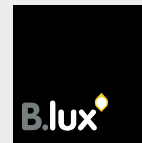

B.LUX S.A.

Pol. Ind. Okamika, pab. 1
48289 Gizaburuaga (Bizkaia) Spain
T. (+34) 94 682 72 72
F. (+34) 94 682 49 02
info@grupoblux.com
www.grupoblux.com